

DBM 1000P

PRZEKRÓJ PIONOWY NADSZYBIA

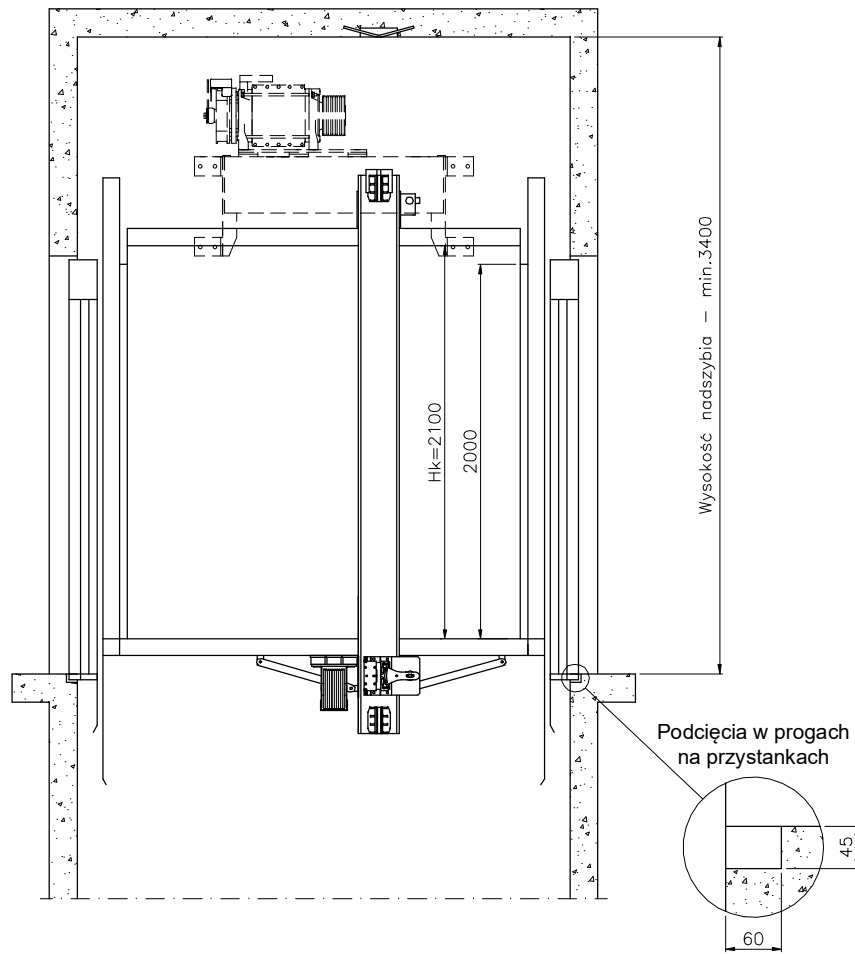

PRZEKRÓJ POZIOMY DŹWIGU

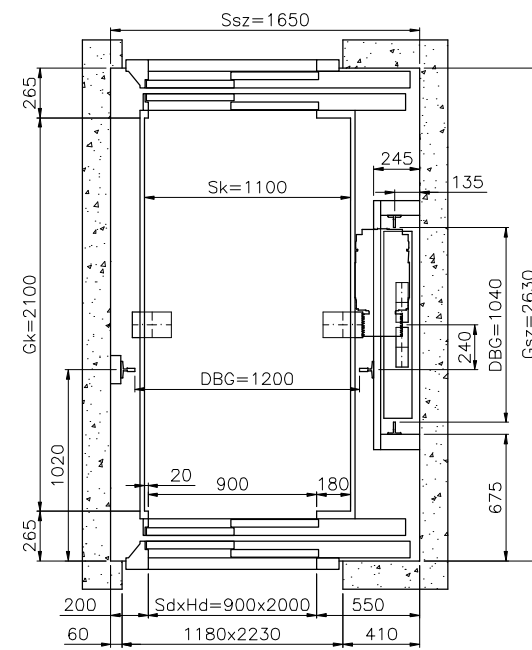

RZUT SZYBU NAJWYŻSZY PRZYSTANEK

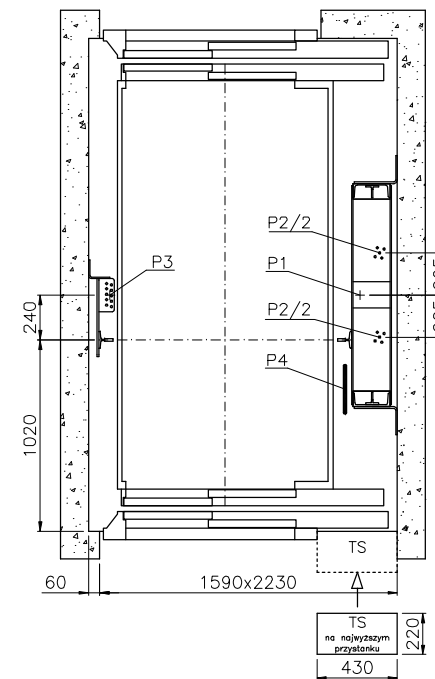

RZUT SZYBU NAJNIŻSZY PRZYSTANEK

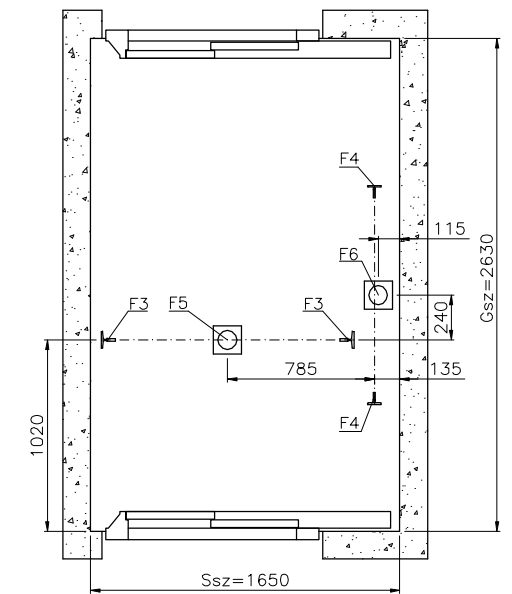

ROZMIESZCZENIE HAKÓW MONTAŻOWYCH W STROPIE NADSZYBIA

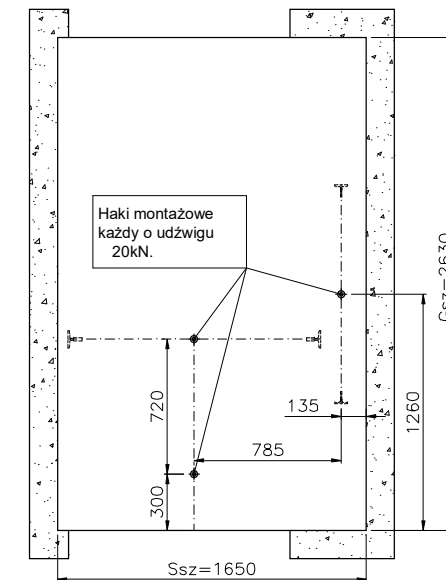

SCHEMAT USYTUOWANIA POMOSTÓW MONTAŻOWYCH

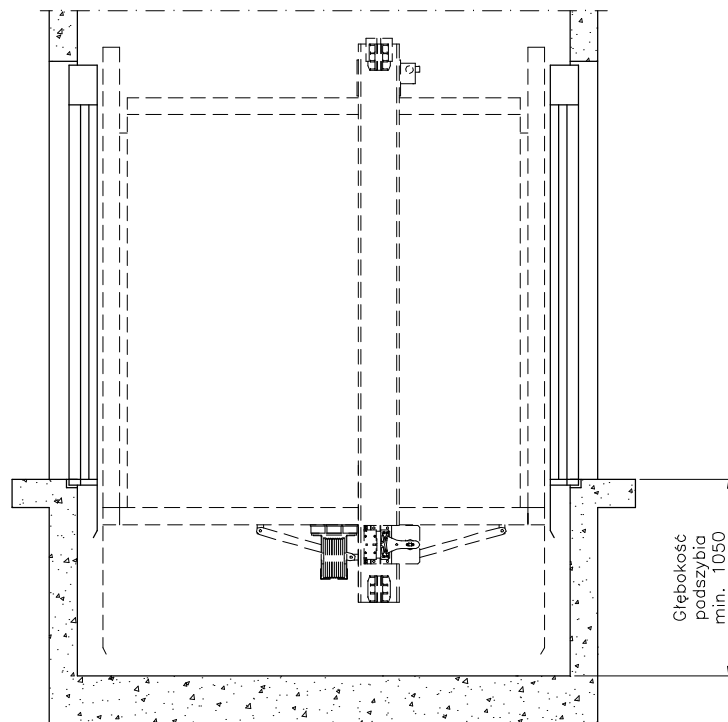
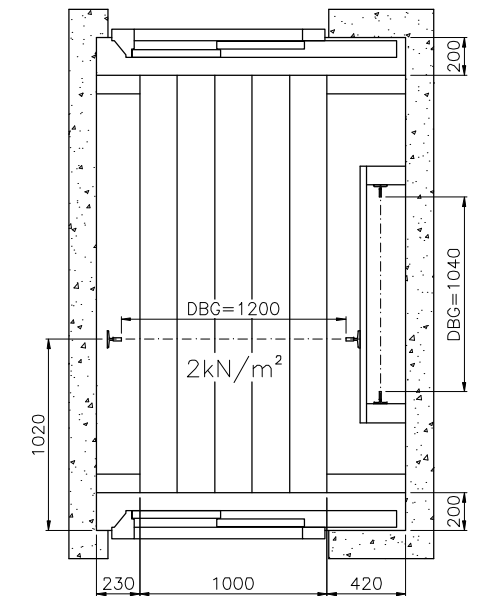

ŚCIANA PRZEDNIA NAJWYŻSZEJ KONDYGNACJI

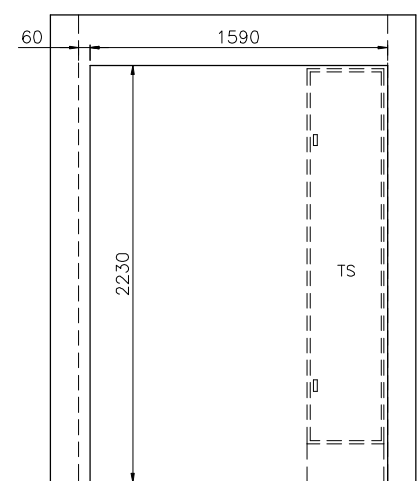

W przypadku występowania drzwi ognioodpornych należy zastosować tablicę sterową wolnostojącą, a ścianę szybu wykonać według rysunku poniżej lub wg odrębnych wytycznych w zależności od dostawcy drzwi

ŚCIANA PRZEDNIA KONDYGNACJI POŚREDNICH

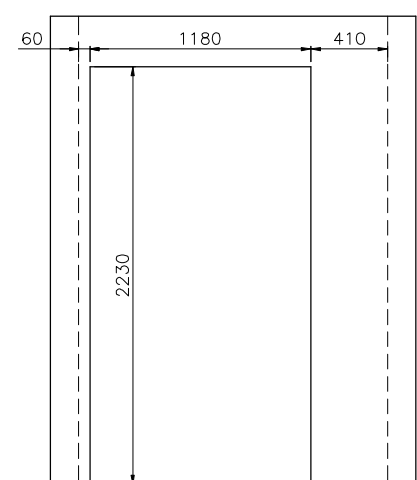

DBM 1000P

Q - udźwig	1000kg
V - prędkość	1,0 m/s
Wciągarka	Gearless
H podnoszenia	max. 40m
H podszybia	min. 1050mm
H nadszybia	min. 3400mm
Rodzaj kabiny	Przelotowa
Szerokość kabiny Sk	1100mm
Głębokość kabiny Gk	2100mm
Wysokość kabiny Hk	2100mm
Szerokość drzwi Sd	900mm
Wysokość drzwi Hd	2000mm
Szerokość szybu Ssz	1650mm
Głębokość szybu Gsz	2630mm

SIŁY DZIAŁAJĄCE NA PROWADNICE

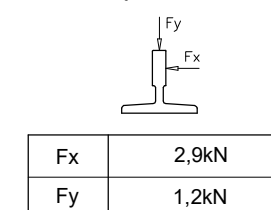

SIŁY PIONOWE DZIAŁAJĄCE NA SZYB

P1	17kN
P2	18kN
P3	10kN
P4	1kN

SIŁY DZIAŁAJĄCE NA DNO PODSZYBIA

F3	50kN
F4	28kN
F5	74kN
F6	54kN